

LavvieBot S

クイックガイド

01



PurrSong アプリをお持ちの端末にダウンロードしてください。iOSとAndroidのどちらでもダウンロードできます。アプリを登録し、電子メールアドレスを確認してログインしてください。

02

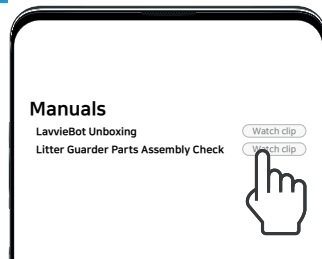

PurrSong アプリの「マニュアル」項にある「**LavvieBotUnboxing** (LavvieBotの開梱)」および「**LitterGuarderPartsAssemblyCheck** (猫砂ガードの部品組み立てチェック)」の動画をご覧ください。これらの2つの動画は、製品を理解するのに役立ちます。

03

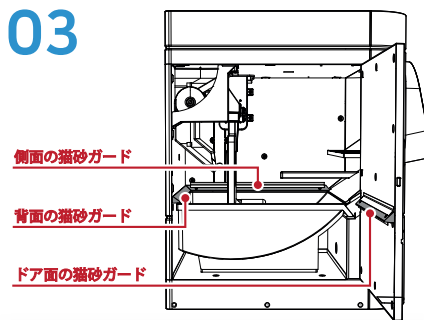

内側の白いテープをはがし、すべての猫砂ガードが正しく取り付けられているか確認してください。尿漏れを防ぐためには、すべての猫砂ガードが正しく組み立てられている必要があります。

04

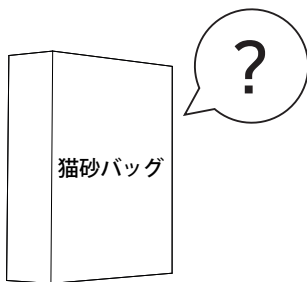

どのような猫砂をお使いですか？ page1の後半「猫砂の種類」を読めば、お持ちの猫砂の種類が何かを確認でき、本機で設定する正しい猫砂の種類を選択するのに役立ちます。誤った猫砂の種類を設定すると機器の故障の原因となります。

05

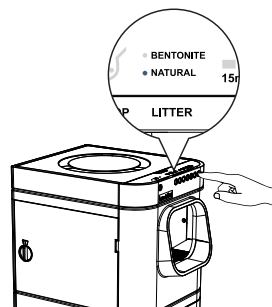

[LITTER] ボタンを押して、猫砂の種類を[BENTONITE]または[NATURAL]のいずれかを選びます。天然素材の猫砂を使用している場合、LavvieBotで[NATURAL]を設定する場合は、まずYouTubeでLavvieBot Sのお客様ガイド動画「**LavvieBot S Customer Guide Video - Manual 08 - Initial Litter Setting for Natural Litter**」を見て最初に猫砂量を設定します。

06

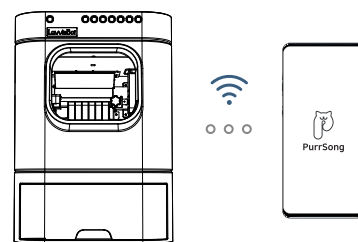

PurrSongアプリを起動し、LavvieBotを登録して、WiFiに接続します(2.4Ghzのみ対応)。以下のアイコンが表示されたらファームウェアをアップデートしてください。

猫砂の種類

ベントナイト(固まる粘土)の猫砂

以下を使用する場合は、LavvieBotでBENTONITEを選択してください

- 石のような質感のある灰色の猫砂
または
- 固まる粘土の猫砂

ベントナイト猫砂の例：
BoxiePro Deep Clean Probiotic Cat Litter
BOXIE CATシリーズ

- 白色のベントナイトの猫砂は使用しないでください。
- 本製品と互換性がなくても、軽量の固まる粘土の猫砂を使用する場合は、猫砂の種類をNATURALに設定してください。

天然素材の猫砂

以下を使用する場合は、LavvieBotでNATURALを選択してください。

- 豆腐やトウモロコシなどの植物性素材でできた猫砂
または
- 軽くて固まるベントナイトの猫砂
(非推奨)

天然素材の猫砂の例：
Sustainably Yours Multi-Cat Litter

- 長い粒子や楕円形の粒子は絶対に使用しないでください(本製品と互換性がありません)
- sWheat Scoop natural cat litterなどのような、小麦を使用した天然素材の猫砂で粒子が小さい猫砂は避けてください

固まらない猫砂

以下を使用する場合は、LavvieBotでNATURALを選択してください。

塊状にならず、バラバラの粒子として残るもの。

- シリカゲルやクリスタルなどの猫砂などは固まりません。
- 長い粒子や楕円形の粒子は絶対に使用しないでください(本製品と互換性がありません)
- これらの種類は本製品で使用できますが、塊ができないため、自動補充ができない場合があります。

01 猫がこの自動トイレを使わない場合はどうすればいいですか？

まず、本体のコンセントを抜いて側面のドアを開けたままにしておくか、猫が新しい環境に慣れるまで、猫砂トレイを取り出して、元のトイレが置かれていた場所に置いておきます。

02 猫の便が水っぽくてドロドロしているのですが大丈夫ですか？

猫の便が液状である場合は、LavvieBot Sの待機時間を長めに設定し、LavvieBot Sが清掃を行う前に便が固まって乾くまでの十分な時間を確保してください。

03 豆腐の猫砂は使えますか？

豆腐の猫砂は粒子が小さければ使用できます。天然素材の猫砂でも、小麦などのような、一般的な豆腐やトウモロコシの猫砂に比べて粒が小さくて軽量の猫砂は使用できない場合があります。(詳しくはpage1の後半「猫砂の種類」をご覧ください)

04 他の袋をLavvieBotのライナーとして使用できますか？

はい、廃棄用ドロワーに入る袋であれば何でも使用できます。ただし、廃棄用ドロワーに溜まった廃棄物の量を測る際に誤差が生じないように、製品と同梱されているライナーを使用することをお勧めします。

05 猫砂量を変更するにはどうすればいいですか？

BENTONITEに設定する場合：YouTubeで「LavvieBot S Customer Guide Video - Manual 09 – [Litter Level Change for Bentonite litter](#)」をご覧ください。

NATURALに設定する場合：YouTubeで「LavvieBot S Customer Guide Video - Manual 10 – [Litter Level Change for Natural litter](#)」をご覧ください。

06 猫砂トレイの猫砂が減った後、自動補充していないように思うのですが。

1. 実際に使用する猫砂がLavvieBotの猫砂種類に正しく設定されているかどうかを確認してください (page1の後半「猫砂の種類」をご覧ください)。
2. アプリのIoT画面で「Litter Level Set-up/Current (猫砂量の設定/現在)」を確認します。

- 猫砂量の設定が現在よりも少ない場合：

猫砂量が低く設定されているため、上記#5の回答を参照して猫砂量を上げてください。

- 猫砂量の設定が現在よりも多い場合：

a. 猫砂用ストレージに十分な猫砂がありますか？

b. もし猫砂が十分にある場合は、猫砂を入れる入り口の網を取り出し、猫砂が減った時にLavvieBotが自動的に補充するかどうかを確認してください。

c. aとbの両方が機能しない場合はカスタマーサービスセンターにご連絡ください。

07 猫砂量の設定とは何ですか？

LavvieBotは、猫砂トレイ内の猫砂が減ってくると、猫砂量を維持するために一定量の猫砂を自動的に補充します。猫砂量を設定する際には、猫砂トレイの内側に記された適量ラインまで猫砂トレイを満たすことをお勧めします。

08 自動清掃中に猫が入ってしまった場合、動作は停止しますか？

清掃中でも、猫が近づいてきたことを認識すると、すぐに動作を停止してセパレーターを収納し、猫がいつでもトイレを使える状態にします。

09 [SCOOP] ボタンを押して強制的に自動清掃をすると、LavvieBotは猫を検知して停止するのでしょうか？

[SCOOP] ボタンを押して手動ですくいを行うと、LavvieBotは自分の近くに誰もいないと判断して、清掃を行っても安全だと認識します。そのため、すくう動作は停止しません。しかし、危険な事態を回避するために、再度 [SCOOP] ボタンを押すことで動作を停止することができます。[SCOOP] ボタンを押して手動ですくうときは、猫を近づけないようにしてください。

10 猫砂ストレージには十分な量の猫砂が入っているのですが、[STORAGE] ボタンを押している間に猫砂が補充されません。

1) LavvieBotは、猫砂トレイにあらかじめ設定された猫砂量以上の猫砂がすでに入っている場合は、猫砂を補充しません。

2) 実際に使用している猫砂とLavvieBotに設定されている猫砂の種類が異なる場合、猫砂は補充されません。LavvieBotの[LITTER]のLEDは、BENTONITEとNATURALのどちらに青いランプが点いていますか？猫砂トレイに使用した猫砂と本体に設定した猫砂を同じ種類にしてください。

*正しい猫砂の種類を設定するために、必ずpage1後半の「猫砂の種類」をご覧ください。誤った猫砂の種類を設定すると、本体の故障の原因になります。

**ベントナイトの猫砂の最大重量は約5キログラム、天然素材の猫砂の最大重量は約4キログラムとなっていますのでご注意ください。そのため、LavvieBotはそれ以上の量の猫砂を補充することはできず、[STORAGE] ボタンを押しても機能しません。

01 アプリに登録したときに認証メールが届きませんでした。

[再送信]を何度かクリックして、「スパム」や「プロモーション」のメールフォルダに入っていないかを確認してください。それでも届かない場合は、別のメールアドレスで試すことをお勧めします。

02 アプリの「不明 (Unknown)」とは何ですか？

猫の実際の体重とアプリに入力された体重を同じような数値にしてください。体重が異なる場合、LavvieBotが猫を認識できず「不明 (Unknown)」と表示します。ただし、猫の体重の範囲は上下350 gです(例として、単位にグラムを使用しています)。例えば、猫の体重が500gだとすると、850gと150gが猫の体重の調整した最大値と最小値になります。

03 PurrSongアプリ上での「場所」とはどういう意味ですか？

「場所」とは、猫がLavvieBot Sを使用する場所のことで、例えば、リビング、寝室、オフィスなどです。LavvieBotと猫を登録するときは、必ず「場所」を設定してください。

04 「場所」はどのように区別すればよいのでしょうか。

猫の日常の生活空間に応じて「場所」を区別することができます。例えば、家に2つのLavvieBotがあり、猫が両方のLavvieBotを使用している場合、すべての猫とLavvieBotを同じ「場所」に登録する必要があります。猫に好みがあり、どちらか一方しか使用しない場合は、それに応じて別の「場所」に登録することで、猫ごとに正確な情報を得ることができます。

05 「場所」と「ユーザー」の関係について教えてください？

「場所」には「スーパーユーザー」と「ユーザー」の2つの概念があります。「スーパーユーザー」とは、「場所」を作成したユーザーのことを指し、猫やLavvieBotの登録/編集/削除をしたり、「スーパーユーザー」が作成した「場所」へ「ユーザー」を招待したり、「スーパーユーザー」の権限をその「場所」にいる「ユーザー」の1人に委任したり、「場所」の全ての情報を削除したりするなど、この「場所」を管理する人のことです。これに対して、「ユーザー」は特定の場所に招待されると、情報を受け取ることができます。